

# ISTRUZIONI PER L'USO E L'INSTALLAZIONE

## INSTRUCTIONS POUR L'UTILISATION ET L'INSTALLATION

### OPERATING AND INSTALLATION INSTRUCTIONS

### GEBRAUCHSANWEISUNGEN UND INSTALLATION

Operatore oleodinamico per cancelli a battente - Operateur hydraulique pour portails à battant  
Hydraulic operator for leaf gates - Hydraulischer Antrieb für Flügeltore

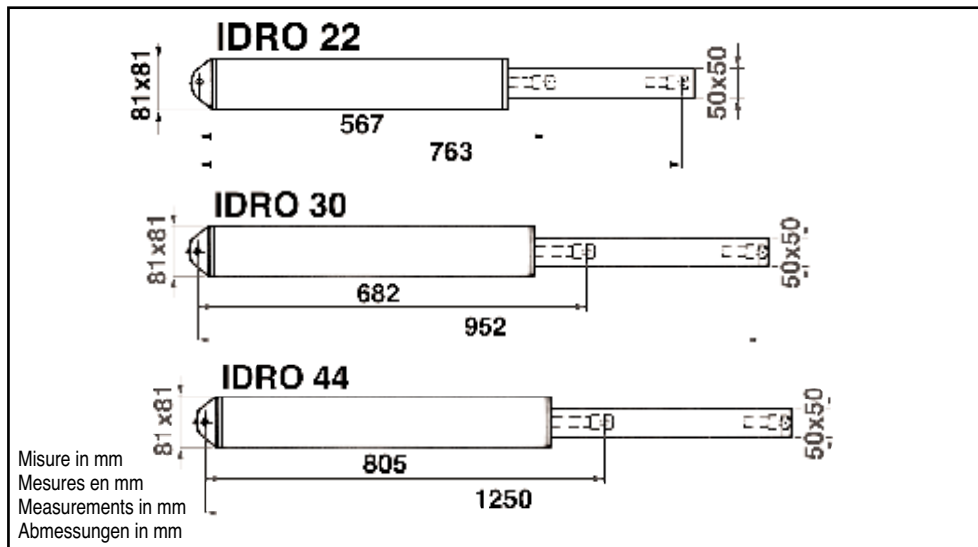

**I**

#### IMPORTANTI ISTRUZIONI PER LA SICUREZZA

**ATTENZIONE - É IMPORTANTE PER LA SICUREZZA DELLE PERSONE CHE VENGANO SEGUITE TUTTE LE ISTRUZIONI CONSERVARE CON CURA QUESTE ISTRUZIONI**

- 1° - Tenete i comandi dell'automatismo (pulsantiera, telecomando etc.) fuori dalla portata dei bambini. I comandi devono essere posti ad un'altezza minima di 1,5mt dal suolo e fuori dal raggio d'azione delle parti mobili.
- 2° - Effettuare le operazioni di comando da punti ove l'automazione sia visibile.
- 3° - Utilizzare i telecomandi solo in vista dell'automazione.
- 4° - Avvertenze: Sulle altre misure di Protezione contro rischi attinenti l'installazione o l'utilizzazione del Prodotto vedi, a completamento di questo libretto di Istruzioni, le Avvertenze RIB allegate. Qualora queste non siano pervenute chiederne l'immediato invio all'Ufficio Commerciale RIB. LA DITTA RIB NON ACCETTA NESSUNA RESPONSABILITÀ per eventuali danni provocati dalla mancata osservanza nell'installazione delle norme di sicurezza e le leggi attualmente in vigore.

**GB**

#### IMPORTANT SAFETY INSTRUCTIONS

**WARNING - IT IS IMPORTANT FOR THE SAFETY OF PERSONS TO FOLLOW ALL INSTRUCTIONS SAVE THESE INSTRUCTIONS**

- 1° - Keep the automatism control (push-button, remote control, etc) out of the reach of children. The control systems must be installed at a minimum height of 1.5 mt from the ground surface and not interfere with the mobile parts.
  - 2° - Command pulses must be given from sites, where You can see the gate.
  - 3° - Use transmitters only if You can see the gate.
  - 4° - Warnings: when you have finished reading this instruction booklet, please refer to the RIB instructions attached for the other precautionary measures against risks connected with the installation or use of the product. If you have not received these, ask RIB Export Office to send them immediately.
- R.I.B. ACCEPTS IS NOT LIABLE for any damage caused by the not abiding off the safety regulations and laws at present in force not being observed during installation.

**F**

#### INSTRUCTIONS IMPORTANTES POUR LA SECURITE

**IL EST IMPORTANT POUR LA SECURITE DES PERSONNES DE SUIVRE ATTENTIVEMENT TOUTES INSTRUCTIONS GARDER MODE D'EMPLOI**

- 1° - Gardez les commandes de l'automatisme (boutons poussoirs, telecommande etc.) hors de la portée des enfants. Les commandes doivent être placées au minimum à 1,5 m du sol, et hors de rayon d'action des pièces mobiles.
  - 2° - Il faut donner les commandes d'un lieu, où on peut voir l'automatisme.
  - 3° - Il faut utiliser les émetteurs seulement si on voit le portail.
  - 4° - Avertissements: Sur les autres mesures de Protection contre les risques relatifs à l'installation ou l'utilisation du Produit, voir, à titre de complément de ce livret d'instructions, les Avertissements RIB ci-jointes. Dans le cas où celles-ci ne vous seraient pas parvenues, en demandant l'envoi immédiat au Bureau Commercial Etranger RIB (Ufficio Commerciale Estero RIB).
- L'ENTREPRISE R.I.B. N'ACCAPTE AUCUNE RESPONSABILITÉ pour des dommages éventuels provoqués par le manque d'observation lors de l'installation des normes de sécurité et lois actuellement en vigueur.

**D**

#### WICHTIGE GEBRAUCHSANWEISUNGEN FÜR DIE SICHERHEIT

**ACHTUNG - UM PERSONEN VOLLKOMMEND GARANTIEREN ZU KÖNNEN IST ES WICHTIG DASS ALLE INSTALLATIONSVORSCHRIFTEN BEOBACHTET WERDEN**

- 1° - Bewahren Sie die Geräte für die automatische Steuerung (Drucktaster, Funksender, u.s.w.) an einem für Kinder unzugänglichen Platz auf. Die Steuerungen müssen mindestens auf einer minimal Höhe von 1,5 mt gestellt werden und sich ausserhalb der Raum der bewegenden Teile befinden.
- 2° - Die Betätigung der automatischen Steuerungs soll nur ausgeführt werden wenn die automatische Anlage sichtbar ist.
- 3° - Die Funksender nur inn den Fällen benützen wenn die automatische Anlage sichtbar ist.
- 4° - Achtung: Für weitere Schutzmaßnahmen im Rahmen der Installation und Anwendung der Produkte siehe die beiliegenden RIB-Sicherheitshinweise, die diese Gebrauchsanleitung ergänzen. Sollten Sie diese nicht erhalten haben, fördern Sie sie bitte sofort bei der RIB Exportabteilung an. DIE FIRMA R.I.B. HAFET NICHT für eventuelle Schäden, die bei der Installation durch Nichtbeachtung der zur Zeit gültigen Sicherheitsvorschriften vertrimmen entstanden sind.

**RIB**  
automatismi per cancelli  
automatic entry systems

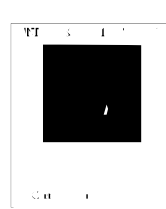

**I****IMPORTANTI ISTRUZIONI DI SICUREZZA  
PER L'INSTALLAZIONE****ATTENZIONE - UNA SCORRETTA INSTALLAZIONE PUÒ PORTARE A DANNI RILEVANTI  
SEGUIRE TUTTE LE ISTRUZIONI PER UNA CORRETTA INSTALLAZIONE**

- 1° - Questo libretto d'istruzioni è rivolto esclusivamente a del personale specializzato che sia a conoscenza dei criteri costruttivi e dei dispositivi di protezione contro gli infortuni per i cancelli, le porte e i portoni motorizzati (attenersi alle norme e alle leggi vigenti).
- 2° - Se non è previsto nella centralina elettrica, installare a monte della medesima un'interruttore di tipo magnetotermico (onnipolare con apertura minima dei contatti pari a 3mm) che riporti un marchio di conformità alle normative internazionali.
- 3° - Per la sezione ed il tipo dei cavi la RIB consiglia di utilizzare un cavo di tipo NPI07VVVF con sezione minima di 1,5mm<sup>2</sup> e comunque di attenersi alla norma IEC 364 e alle norme di installazione vigenti nel proprio Paese.

**GB****IMPORTANT SAFETY INSTRUCTION  
FOR INSTALLATION****WARNING - INCORRECT INSTALLATION CAN LEAD TO SEVERE INJURY  
FOLLOW ALL INSTALLATION INSTRUCTIONS**

- 1° - This instruction booklet is exclusively dedicated to specialized staff who are aware of the construction criteria and of the accident prevention protection devices for motorized gates and doors (according to the current regulations and laws).
- 2° - To maintain electrical parts safely it is advisable to equip the installation with a differential thermal magnetic switch (onnipolar with a minimum opening of the contacts of 3mm) and must comply with the international rules.
- 3° - As for electric cable type and section RIB suggests cable type <HAR> with minimum section of 1,5mm<sup>2</sup> and however respect IEC 364 rule and general national security regulations.

**F****IMPORTANT MODE D'EMPLOI DE SECURITE  
POUR L'INSTALLATION****ATTENTION - UNE INSTALLATION INCORRECTE PEUT CAUSER DE GRANDS DOMMAGES  
SUIVRE TOUTES INSTRUCTIONS POUR UNE CORRECTE INSTALLATION**

- 1° - Ce manuel d'instruction est adresse seulement au personnel spécialisé qui a une connaissance des critères de construction et des dispositifs de protection contre les accidents en ce qui concerne les portails, les portes et les portes cochères motorisées (suivre les normes et les lois en vigueur).
- 2° - A fin de proceder al'entretien des parties electriques, connecter à l'installation un distonueur differentiel magneto thermique (qui disconnait toutes les branchements de la ligne avec ouverture min. des branchements de 3 mm ) et qui soit conforme aux normes internationales.
- 3° - Pour la section et le type des câbles à installer nous vons conseillons de utiliser un cable <HAR> avec une section min de 1,5mm<sup>2</sup> en respectant quand même la norme IEC 364 et les normes nationales d'installation.

**D****WICHTIGE SICHERHEITSVORSCHRIFTEN  
FÜR DIE INSTALLATION****ACHTUNG - EINE FALSCH E INSTALLATION KANN ZU BEDEUTENDE SHADEN FÜHREN.  
FÜR EINE KORREKTE ANLAGE ALLE GEBRAUCHSANWEISUNGEN FOLGEN**

- 1° - Diese Montageanweisung kann ausschließlich von der Fachleuten gebraucht werden, die die Instandsetzung und die Schutzvorrichtungen zur Verhinderung von Unfällen bei motorisierten Toren kennen (nach die aktuellen Normen und Gesetze).
- 2° - Für die Wartung der elektrischen Teile ist es ratsam, zwischen der Anlage und dem Netzanschluß einen magnetisch-thermischen Differenzialschalter (mit der minimale Öffnung allen Kontakte von 3 mm ) unterbricht die ein Konformitätzeichen aller internationaler Normen vorträgt.
- 3° - Für den Kabelquerschnitt und die Kabeltypen halten Sie sich an den Normen IEC 364 (minimale Kabelquerschnitt von der 1,5mm<sup>2</sup> mit der Bezeichnung <HAR>) und für die Montage an die Normen des jeweiligen Landes.

- ① Operatore IDRO
  - ② Antenna radio
  - ③ Lampeggiatore
  - ④ Selettore a chiave
  - ⑤ Fotocellule esterne
  - ⑥ Fotocellule interne
- ① Operateur IDRO
  - ② Antenne radio
  - ③ Signal électrique
  - ④ Selecteur
  - ⑤ Photocellules p/protection externe
  - ⑥ Photocellules p/protection interne
- ① IDRO operator
  - ② Tuned aerial
  - ③ Flashing lamp
  - ④ Key selector
  - ⑤ Photoelectric cells (external)
  - ⑥ Photoelectric cells (internal)
- ① Antrieb IDRO
  - ② Antenne
  - ③ Blinkleuchte
  - ④ Schlüsselschalter
  - ⑤ Photozelle Toraussenseitig
  - ⑥ Photozellen - innen

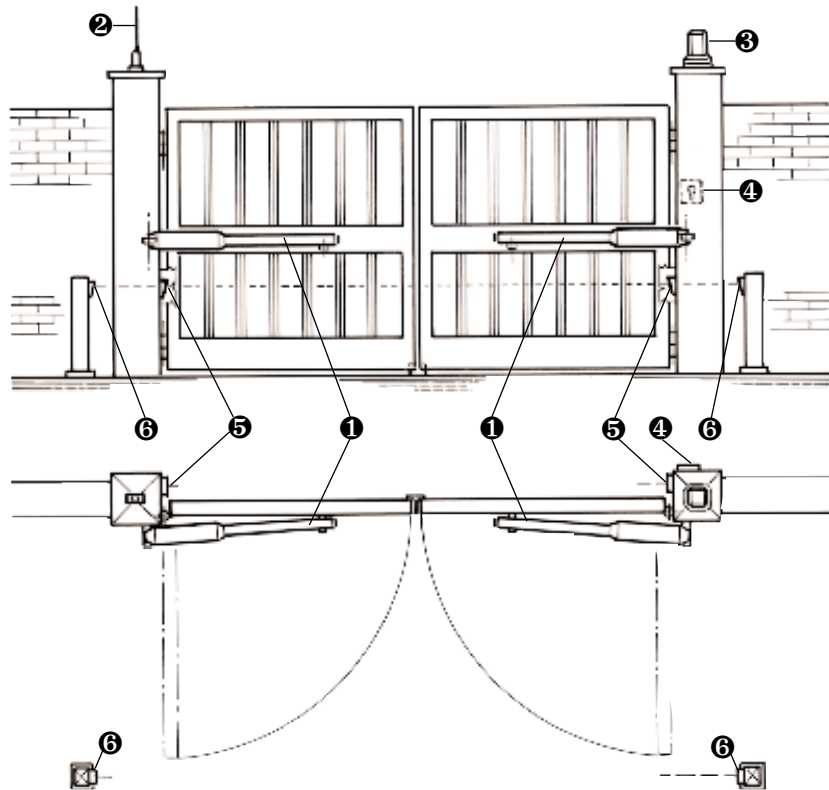

Fig. 1

**I****CONTROLLO PRE-INSTALLAZIONE**

Il cancello a battente deve essere solidamente fissato ai cardini delle colonne e non deve flettere durante il movimento.

Prima d'installare l'IDRO è meglio verificare tutti gli ingombri necessari per poterlo installare.

Se il cancello si presenta come da Fig. 1 non occorrono modifiche.

**N.B.** È obbligatorio uniformare le caratteristiche del cancello alle norme e leggi vigenti.**GB****PRE-INSTALLATION CHECKS**

The leaf must be fixed firmly on the hinges to the pillars and must not be flexible during the movement.

Before the installation of IDRO, verify all dimensions etc.

There's no need for any modification, if the gate is like that shown in Fig. 1.

**ATTENTION:** It is compulsory to conform the gate characteristics to the current regulations and laws.**F****CONTROLE PRE-INSTALLATION**

Le pontai à battant doit être solidement fixé aux cardans des colonnes et ne doit pas flechir pendant le mouvement.

Avant d'installer le IDRO, il convient de vérifier tous les encombrements nécessaires pour proceder à l'installation.

Si le portail se presente comme indiqué Fig. 1, aucune modification n'est necessaire.

**N.B.:** Il est obligatoire d'adapter les caracteristiques du portail aux normes et lois en vigueur**D****PRÜFUNG VON DER MONTAGE**

Das Flugeltor muß fest an der Angelpunkten der Träger fixiert sein und darf sich während der Bewegung nicht biegen.

Bevor IDRO montiert wird ist es besser alle Hindernisse, die bei der Montage auftreten können, festzustellen.

Bei einem Tor wie in Abbildung 1 müssen keine Veränderungen vorgenommen werden.

**ACHTUNG:** Mann ist verpflichtet die Eigenschaften des Gittertores zu die Gesetznormen in Einklang zu bringen

CARATTERISTICHE TECNICHE	CARACTERISTIQUES TECHNIQUES	TECHNICAL DATA	TECHNISCHE EIGENSCHAFTEN	22/R	22/2B	30/R	30/2B	44/R	44/2B
Lunghezza max. anta	Longueur maxi du battant	Max. leaf length	Max. Torflügelweite	m 2,5	1,8	4	1,8	5	2,5
Peso max cancello	Poids maxi du portail	Max. leaf weight	Max. Torgewicht	Kg 180		300			
Corsa max di traino	Course maxi d'entraînement	Max. travel	Max. Hub	cm 22		29		44	
Tempo medio di apertura	Temps moyen d'ouverture	Average opening time	Mittlere Öffnungszeit zirka	s 25		32		47	
Velocità di traino	Vitesse de traction	Operating speed	Laufgeschwindigkeit	m/sec 0,01					
Forza max di spinta	Force maxi de poussée	Thrust force	Max. Schubkraft	N 3700					
<b>Alimentazione e freq. CEE</b>	<b>Alimentation et freq. CEE</b>	<b>EEC Power supply</b>	<b>Stromspannung und freq. CEE</b>	<b>230V~ 50Hz</b>					
Potenza motore	Puissance moteur	Motor capacity	Motorleistung	W		170			
Assorbimento	Absorption	Power absorbed	Stromaufnahme	A		0,85			
Condensatore	Condensateur	Capacitor	Kondensator	µF		10			
n° di cicli	Nbre de cycles	No. cycles	Anzahl der Zyklen	n° 40 - 25s/2s		30 - 32s/2s		20 - 47s/2s	
Tipo di olio	Type d'huile	Lubrification	Ölorte	LHM					
Peso max	Poids maximum	Weight of electroreducer	Motorgewicht	Kg 7,5		8		9,5	
Rumorosità	Bruit	Noise	Geräusch	db <70					
Volume	Volume	Volume	Volumen	m³ 0,005		0,0065		0,0083	
Grado di protezione	Indice de protection	Protection	Schutzart	IP 557					

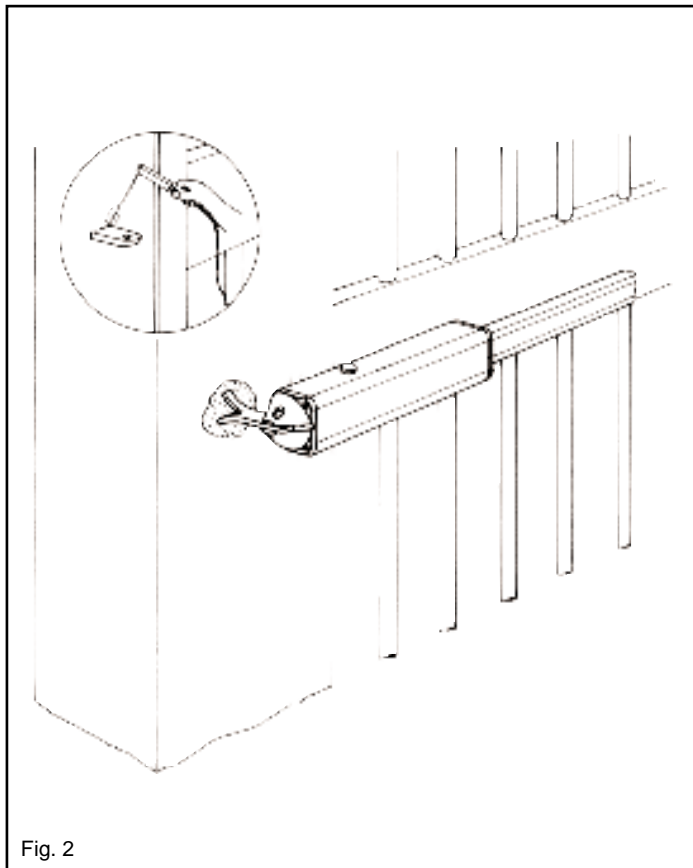

Fig. 2

**I**

### FISSAGGIO ATTACCHI OPERATORE

Se la colonna è in ferro le si può saldare direttamente l'attacco.  
 Se la colonna è in cemento murare l'attacco nella colonna saldandogli alla base una zanca come in Fig. 2.  
 Proseguendo nell'installazione si deve saldare sull'anta l'attacco per lo stelo di traino del cancello, osservando naturalmente le quote previste (Fig. 3).  
 Installare IDRO provando più volte ad aprire e chiudere controllando che il profilo copristelo non sfregi nel cancello in movimento, altrimenti riposizionare l'attacco.  
 In caso si abbia il muro parallelo al cancello quando questo è aperto, si rende necessario praticare una nicchia per dare una sede all'operatore.

**F**

### FIXATION OPERATEUR

Si la colonne est en fer, il est possible de sonder directement la fixation.  
 Si la colonne est en ciment, proceder de sceller la fixation dans la colonne en soudant une agrafe a sa base (voir Fig. 2).  
 Ensuite poursuivre l'installation en soudant sur le vantail la fixation pour le dispositif d'entraînement du portail, en respectant les mesures prévues (Fig. 3).  
 Installer IDRO en essayant plusieurs fois d'ouvrir et de fermer en controlant que le profile cache-vis ne frotte pas lorsque le portail est en mouvement, dans le cas contraire, repositionner le agrafe.  
 En cas de mur parallèle au portail lorsque celui-ci est ouvert il est necessaire de pratiquer une niche pour loger le operateur.

**GB**

### OPERATOR INSTALLATION

If there is an iron pillar you can weld the anchorage directly.  
 If there is a cement pillar, you can cement the anchorage welding an anchor Fig. 2 with the base.  
 Afterwards you must weld the actuator to the gate.  
 Naturally you have to respect the measures predetermined (Fig.3).  
 Fix the IDRO and try several times to open and to close the gate, controlling that the cover does not touch the moving gate, otherwise you have to readjust the anchorage on the gate.  
 In the case you have a wall parallel with the open gate, you must provide a niche in which to place the operator.

**D**

### BEFESTIGUNG DER ANTRIEB

Falls der Torträger aus Eisen ist, kann man die Verankerung direkt anschweißen, bei einem Torträger aus Zement.  
 Man kann die Verankerung auch in den Träger einmauern.  
 Nacher wird auf den Torflügel der Anschluß für die Förderschnecke geschweißt.  
 Die vorgesehenen Maße sind natürlich zu beachten (Abb. 3).  
 Befestigen Sie IDRO und versuchen Sie mehrere Male zu öffnen und zu schließen, kontrollieren Sie dabei, daß das Profil der Schraubenabdeckung das Tor in Bewegung nicht berührt.  
 In diesem Fall, stellen Sie den Bugel neu ein.  
 Im Falle, es existiert eine Maurer, die parallel zum Tor im offenen Zustand läuft, ist es notwendig eine Wandvertiefung zu schaffen, um Platz für den Motorantrieb zu haben.

MISURA ANTA MESURE PORTE LEAF LENGHT TORFLUGELWEITE	$\alpha$	MOTORE CONSIGLIATO MOTEUR CONSEILLÉ MOTOR SUGGESTED GERÄTE ANTRIEB				
		A	B	C	D	
0,8 ÷ 2,5 m	95°	763	80	90	110	22/R
0,8 ÷ 1,8 m						22/2B
1 ÷ 4 m		948	90	120	120 130	30/R
1 ÷ 1,8 m						30/2B
1,3 ÷ 5 m		1226	100	120	272	44/R
1,3 ÷ 2,5 m						44/2B
0,8 ÷ 2,5 m	115°	763	60	100	70	22/R
0,8 ÷ 1,8 m						22/2B
1 ÷ 4 m		950	80	125	90	30/R
1 ÷ 1,8 m						30/2B

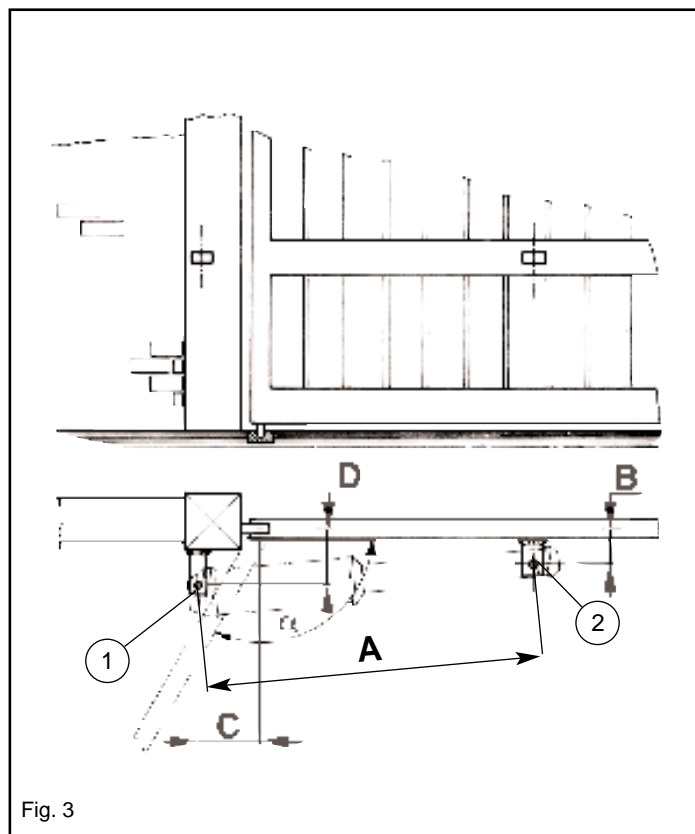

Fig. 3

**I**

Qualora il pilastro fosse molto largo e non fosse possibile installare l'operatore rispettando la misura (D), è indispensabile creare una nicchia nel pilastro o spostare il cancello sullo spigolo.

**GB**

If the pillar is too large, and it is not possible to adjust the operator respecting the measure (D), you must make a niche in the pillar or you have to move the gate to the edge of the pillar.

**F**

Si le pilier est très large et n'est pas possible d'installer le operateur en respectant la mesure (D), il faut réaliser une niche dans le pilier ou déplacer le portail sur l'arete.

**D**

Falls der Antrieb nicht mit dem richtigen Maß (D) montiert werden kann, da der Torträger zu breit ist, muß man in der Saule eine Wandvertiefung schaffen oder das Tor an den Rand versetzen.

**I**

### SICUREZZE ELETTRICHE

Oltre alle sicurezze meccaniche già citate è obbligatorio, nel caso in cui il cancello abbia una lunghezza d'anta maggiore di 1,80 m, l'utilizzo di due coppie di fotocellule in grado di interromperne il moto.

Una coppia di fotocellule deve essere collocata a un'altezza variabile da 40 a 60 cm tra le colonne del cancello in posizione esterna al fabbricato.

L'altra coppia di fotocellule deve essere collocata, alla stessa altezza della prima, alle estremità delle ante del cancello quando questo è aperto.

Il movimento del cancello deve essere sempre segnalato da un lampeggiatore collocato vicino al cancello.

Si consiglia l'utilizzo della centralina elettronica di comando DE22FE-iec (per 1 o 2 motori monofasi).

Per i collegamenti ed i dati tecnici degli accessori attenersi ai relativi libretti.

**GB**

### ELECTRICAL SAFETY DEVICES

In addition to compliance to all mechanical safety regulations, gates with leaf length exceeding 1.8 m must be fitted with two pairs of photocells capable of interrupting gate movement.

The photocells must be installed at a height of 40 - 60 cm between the gate posts on the outside of the structure.

The other two photocells must be installed at the same height as the previous ones on the ends of the gate leaves to form a barrier between the leaves when open.

Gate movement must be indicated by a flashing unit placed near the gate.

Use the DE22FE-iec (for one or two single-phase motors) electronic control unit.

**F**

### SECURITES ELECTRIQUES

En plus des sécurités mécaniques précitées, lorsque les dimensions du vantail dépassent 1,80 m de largeur, il est obligatoire d'utiliser deux paires de cellules photo-électriques en mesure d'interrompre le mouvement.

Placez une paire de cellules photo-électriques à une hauteur variant entre 40 et 60 cm entre les colonnes du portail à l'extérieur.

Placez l'autre paire de cellules photo-électriques à la même hauteur que la première, aux extrémités des vantaux du portail quand celui-ci est ouvert.

Le mouvement du portail doit toujours être signalé par un feu clignotant placé à proximité du portail.

Nous vous conseillons d'utiliser des coffrets électroniques DE22FE-iec (pour 1 ou 2 moteurs monophasés).

**D**

### ELEKTRISCHE SICHERHEITEN

Neben den bereits angeführten mechanischen Sicherheiten ist bei Torflügelängen über 1,80 m die Installation von 2 Lichtschrankenpaaren zur Unterbrechung des Vorschubs erforderlich.

Ein Lichtschrankenpaar ist in einer Höhe zwischen 40 und 60 cm auf den Torsäulen außerhalb des Werkgeländes zu installieren.

Das andere Lichtschrankenpaar ist in der gleichen Höhe an den Flügelenden bei offenem Tor anzubringen.

Der Flügelvorschub ist stets durch einen im Torbereich installierte Warnblinker zu melden.

Es wird die Verwendung der elektronischen Steuergeräte DE22FE-iec (für 1 oder 2 einphasige Motoren) empfohlen.

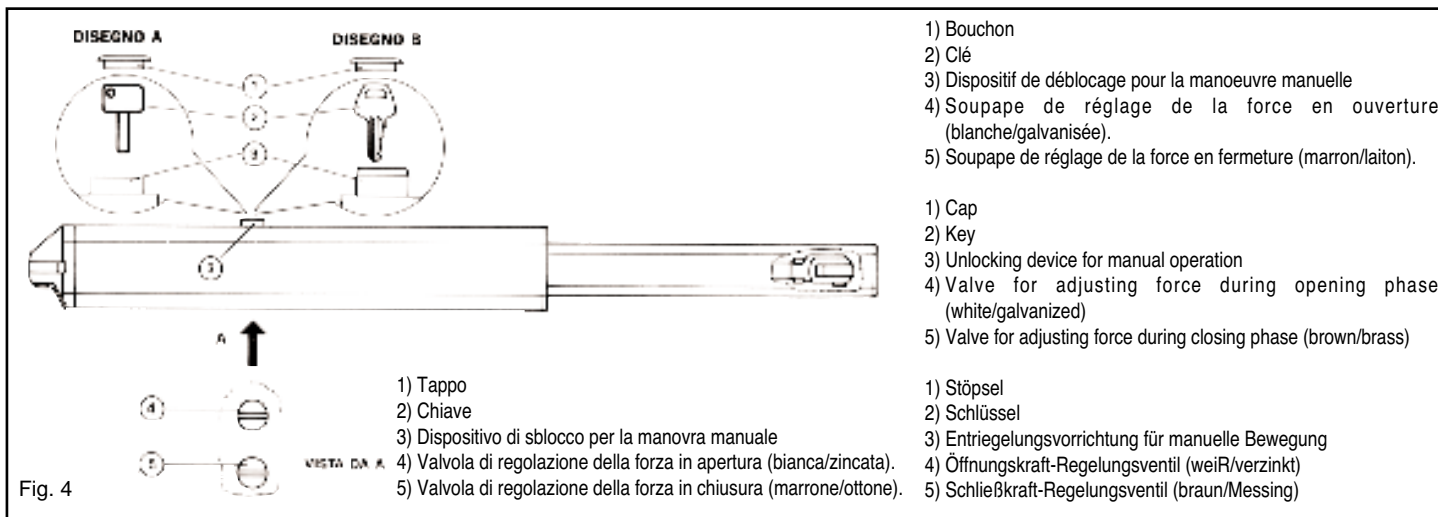

Fig. 4

- 1) Bouchon
- 2) Clé
- 3) Dispositif de déblocage pour la manoeuvre manuelle
- 4) Soupape de réglage de la force en ouverture (blanche/galvanisée).
- 5) Soupape de réglage de la force en fermeture (marron/laiton).

- 1) Cap
- 2) Key
- 3) Unlocking device for manual operation
- 4) Valve for adjusting force during opening phase (white/galvanized)
- 5) Valve for adjusting force during closing phase (brown/brass)

- 1) Stöpsel
- 2) Schlüssel
- 3) Entriegelungsvorrichtung für manuelle Bewegung
- 4) Öffnungskraft-Regelungsventil (weiß/verzinkt)
- 5) Schließkraft-Regelungsventil (braun/Messing)

- 1) Tappo
- 2) Chiave
- 3) Dispositivo di sblocco per la manovra manuale
- 4) Valvola di regolazione della forza in apertura (bianca/zincata).
- 5) Valvola di regolazione della forza in chiusura (marrone/ottone).

### I MANOVRA MANUALE CON CHIAVE ESAGONALE (DISEGNO A)

- A) Togliere il tappo (1) che è inserito a pressione
- B) Inserire la chiave (2) nel dispositivo di sblocco (3), ruotare la chiave in senso antiorario di almeno un giro senza forzarla, quindi eseguire dolcemente la manovra manuale del cancello
- C) Per il ripristino in automatico ruotare la chiave (2) in senso orario fino a quando non arriva bene in battuta.

### MANOVRA MANUALE CON CHIAVE PERSONALIZZATA (DISEGNO B)

- A) Togliere il tappo (1) che è inserito a pressione.
- B) Inserire la chiave (2) nel dispositivo di sblocco (3). Ruotare la chiave indifferentemente a destra o a sinistra senza forzarla. La chiave si solleva spinta da una molla di alcuni mm. Quindi eseguire la manovra manuale spingendo dolcemente l'anta del cancello
- C) Per il ripristino in automatico, spingere la chiave verso il basso, quindi ruotarla nella posizione iniziale, togliere la chiave e reinserire il tappo (1) per evitare che entrino acqua e polvere nel dispositivo di sblocco. **N.B.:** Se la chiave non è spinta completamente verso il basso, la stessa non ruota e non può essere estratta.

**N.B.:** Effettuare le operazioni per la manovra manuale con motore fermo

### REGOLAZIONE DELLA FORZA

Per aumentare la forza, con l'ausilio di un cacciavite, ruotare in senso orario la valvola (4 bianca/zincata) apertura e la valvola (5 marrone/ottone) chiusura poste sotto l'operatore. Per diminuire la forza, ruotare le valvole (4 bianca/zincata) - (5 marrone/ottone) in senso antiorario.

**N.B.:** Nell'eseguire l'operazione di regolazione della forza, ruotare le valvole per gradi dolcemente senza svitarle o avvitare completamente, tenendo presente che gli operatori vengono forniti con la forza già regolata in modo ottimale in fase di collaudo.

### F MANOEUVRE MANUELLE AVEC CLE HEXAGONALE (DESSIN A)

- A) Enlever le bouchon (1) qui a été introduit par pression.
- B) Introduire la clé (2) dans le dispositif de déblocage (3) et la tourner d'au moins un tour dans le sens inverse des aiguilles d'une montre, sans la forcer. Effectuer doucement la manoeuvre manuelle de la grille.
- C) Pour revenir au fonctionnement automatique, tourner la clé (2) dans le sens des aiguilles d'une montre, jusqu'à ce que la grille arrive à toucher l'épaulement.

### MANOEUVRE MANUELLE AVEC CLE PERSONALISEE (DESSIN B)

- A) Enlever le bouchon (1) qui a été introduit par pression.
- B) Introduire la clé (2) dans le dispositif de déblocage (3). Tourner la clé à droite ou à gauche, sans la forcer. La clé sera soulevée de quelques mm par un ressort. Effectuer la manoeuvre manuelle en poussant doucement le battant de la grille.
- C) Pour revenir au fonctionnement automatique, pousser la clé vers le bas et ensuite la porter dans la position initiale. Enlever la clé et introduire à nouveau le bouchon pour éviter que de l'eau ou de la poussière entrent dans le dispositif de déblocage.

**ATTENTION:** Si la clé n'a pas été poussée complètement vers le bas, elle ne peut ni tourner ni être enlevée.

**ATTENTION:** Effectuer les opérations relatives à la manoeuvre manuelle lorsque le moteur est arrêté.

### REGLAGE DE LA FORCE

Pour augmenter la force tourner, au moyen d'un tournevis dans le sens des aiguilles d'une montre la soupape (4 blanche/galvanisée) d'ouverture et la soupape (5 marron/laiton) de fermeture placées sous l'opérateur.

Pour diminuer la force, tourner les soupapes (4 blanche/galvanisée) et (5 marron/laiton) dans le sens contraire à celui des aiguilles d'une montre. **ATTENTION:** Durant l'opération de réglage de la force, tourner les soupapes par degrés sans les dévisser ou les visser complètement. Ne pas oublier que la force des opérateurs est réglée de façon optimale en phase d'essai.

### GB MANUAL OPERATION WITH HEXAGON KEY (DRAWING A)

- A) Remove the pressure inserted cap (1)
- B) Insert the key (2) into the unlocking device (3), rotate the key for at least a full turn counterclockwise without forcing it and then carefully, manually operate the gate.
- C) Reset automatic operation by completely rotating the key (2) clockwise until it stops.

### MANUAL OPERATION WITH PERSONALIZED KEY (DRAWING B)

- A) Remove the pressure inserted cap (1).
- B) Insert the key (2) into the unlocking device. Turn the key to the right or to the left, without forcing it.

The key comes up by a few mm pushed by a spring.

Then manually operate the gate by smoothly pushing the gate swing.

- C) To reset automatic operation, push the key downwards, then set it to the initial position, remove the key and reinsert the cap (1) to prevent water and powder from entering the unlocking device.

**WARNING:** If the key is not completely pushed downwards, it does not turn and cannot be removed.

**WARNING:** During manual operations be sure that the motor is off.

### FORCE ADJUSTMENT

Use a screwdriver to increase the force by rotating clockwise the opening valve (4 white/galvanized) and the closing valve (5 brown/brass) located under the operator.

Decrease the force by rotating anti-clockwise valves (4 white/galvanized) - (5 brown/brass).

**WARNING:** When adjusting the force, smoothly and gradually rotate the valves without screwing them or unscrewing them completely.

Keep in mind that the correct force of the operators is properly set during the test phase.

### D MANUELLE BEWEGUNG MIT SECHSKANTSTIFTSCHLÜSSEL (ZEICHNUNG A)

- A) Den eingepressten Stöpsel (1) entfernen
- B) Den Schlüssel (2) in die Entriegelungsvorrichtung (3) einführen, und mindestens einmal ohne Zwang gegen Uhrzeigersinn drehen, dann das Tor vorsichtig von Hand bewegen.
- C) Zur Wiederaufnahme der automatischen Funktion den Schlüssel (2) im Uhrzeigersinn bis gut zum Anschlag drehen.

### MANUELLE BEWEGUNG MIT INDIVIDUELLEM SCHLÜSSEL (ZEICHNUNG B)

- A) Den eingepreßten Stöpsel (1) entfernen.
- B) Den Schlüssel (2) in die Entriegelungsvorrichtung stecken. Den Schlüssel ohne großen Kraftaufwand entweder nach rechts oder links drehen. Durch einen Federschub wird der Schlüssel um einige mm angehoben. Nun kann die manuelle Bewegung erfolgen; dazu den Torflügel vorsichtig mit der Hand schieben.

- C) Zur erneuten Einstellung auf automatischen Betrieb, den Schlüssel nach unten drücken, auf die Anfangsposition drehen und abziehen. Danach den Stöpsel (1) wieder einsetzen, damit kein Wasser und Staub in die Auslösevorrichtung eindringen können.

**ACHTUNG:** Drückt man den Schlüssel nicht ganz nach unten, dreht er sich nicht und kann nicht abgezogen werden.

**ACHTUNG:** Die Vorgänge zur manuellen Bewegung bei stillstehendem Motor tätigen.

### KRAFTREGELUNG

Zur Krafterhöhung mit Hilfe eines Schraubenziehers das Öffnungsventil (4 weiß/verzinkt) und das Schließventil (5 braun/Messing), welche sich unter dem Antrieb befinden, im Uhrzeigersinn drehen. Zur Kraftverringern die Ventile (4 weiß/verzinkt) und (5 braun/Messing) gegen Uhrzeigersinn drehen.

**ACHTUNG:** Beim Kraftregelungsvorgang die Ventile sanft stufenweisen drehen, ohne diese ganz ab- oder zuzuschrauben und berücksichtigen, daß die Antriebe mit bereits während der Überprüfungsphase optimal eingestellter Kraft geliefert werden.

**I** **MANUTENZIONE**  
 Da effettuare solamente da parte di personale specializzato dopo aver tolto l'alimentazione elettrica al motore.  
 Ogni anno ingrassare i cardini, controllare la forza di spinta esercitata dall'operatore sull'anta e verificare il livello dell'olio.  
 In caso di problemi nell'installazione consultare la "TABELLA DEI POSSIBILI PROBLEMI".

**GB** **MAINTENANCE**  
 To be undertaken only by specialized staff after disconnecting power supply.  
 Lubricate the hinges and check the oil level and thrust force generated by the operator on the gate once a year.  
 If there are any problems during installation, consult the "LIST OF POSSIBLE PROBLEMS".

**F** **ENTRETIEN**  
 Effectuer seulement par personnel spécialisé après avoir coupé l'alimentation.  
 Tous les ans, graisser les gonds, contrôler la force de poussée exercée par le operateur sur le portail et vérifier le niveau d'huile.  
 En cas de difficultés lors de l'installation, consulter le "TABLEAU DES DIFFICULTES POSSIBLES"

**D** **WARTUNG**  
 Die Wartungsarbeit nur durch spezialisierten Fachleuten nach der Ausschliessung der Spannung auszuführen.  
 Einmal jährlich sind die Angelzapfen zu schmieren, die vom Antrieb sowie der Ölstand zu überprüfen.  
 Sofern Installationsprobleme auftreten, ziehen Sie die "TABELLE VON EVENTUELLEN PROBLEMEN" zu Rate.

**I** **TABELLA DEI POSSIBILI PROBLEMI**

Problema	Soluzione
IDRO non apre, ma chiude	Invertire V con W
Il motore non ha la forza di muovere l'anta.	Agire sulle valvole dando più forza di spinta (senza esagerare) (Fig. 4).
Il motore non funziona.	Controllare l'alimentazione.
Il motore dopo pochi secondi si ferma.	Regolare il timer di funzionamento .

**GB** **LIST OF POSSIBLE PROBLEMS**

Problem	Solution
IDRO does not open, but closes	Invert on the motor V instead W
The motor has not the force to move the gate	Adjust the valves as much as it is necessary to reset the gate in movement without forcing it (Fig. 4).
The motor does not work	Control the connections
The motor stops after few seconds	Adjust the operating timer on the control box

**F** **TABLEAU DES DIFFICULTES POSSIBLES**

Probleme	Solution
IDRO n'ouvre pas, mais il ferme	Inverser V avec W.
IDRO n'a pas de force de traction.	Operer sur les soupapes autant qu'il faut afin de retablir le mouvement de la battant sans le forcer (Fig. 4).
Le moteur ne fonctionne pas.	Controler l'alimentation.
Le moteur s'arrête après quelques secondes.	Regler le temps de fonctionnement sur le coffret électronique.

**D** **TABELLE EVENTUELL AUFTRETENDER PROBLEME**

Probleme	Lösung
IDRO öffnet nicht, sondern schließt nur.	Invertieren Sie V und W.
IDRO hält keine Zugkraft.	Betätigen Sie die ventils so lange bis das Tor sich wieder normal bewegt, ohne es dabei zu belasten (Abb. 4).
Der Motor funktioniert nicht	Überprüfen Sie die Stromversorgung.
Der Motor hält nach wenigen Sekunden an.	Stellen Sie den Timer richtig ein.

**I** **N.B.:É obbligatoria la messa a terra dell'impianto**  
 I dati descritti nel presente manuale sono puramente indicativi.  
 La RIB si riserva di modificarli in qualsiasi momento.  
 Realizzare l'impianto in ottemperanza alle norme ed alle leggi vigenti.

**GB** **N.B.: The system absolutely must be earthed.**  
 The technical data given in this manual are only approximate.  
 RIB reserves the right to modify technical data at any time without previous notice.  
 The installation must be installed according to the current regulations and laws.

**F** **N.B.:La mise à la terre de l'installation est obligatoire**  
 Les donnees techniques decrites dans ce present manuel sont purement a titre indicatif.  
 La RIB se reserve le droit de les modifier à n'importe quel moment.  
 Adapter les installation du parties electriques aux normes et lois en vigueur.

**D** **Bitte beachten Sie: Das Erden der Anlage ist obligatorisch**  
 Die in dem vorliegenden Handbuch angegebenen technischen Dater sind rein informativ.  
 Firma RIB behält sich das Rech vor, sie jederzeit zu ändern.  
 Die Installation muß nach die aktuellen Gesetznormen installiert werden.



Dir.89/336/CEE  
 Dir.73/23/CEE

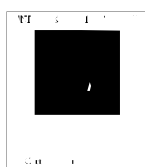

25014 CASTENEDOLO (BS)-ITALY  
 Via Matteotti, 162  
 Telefono 030.2135811  
 Telefax 030.21358279-21358278

La presente macchina non può funzionare in modo indipendente ed è destinata ad essere incorporata in un impianto costituito da ulteriori elementi. Rientra perciò nell'Art. 4 paragrafo 2 della Direttiva 89/392/CEE (Macchine) e successive modifiche, per cui segnaliamo il divieto di messa in servizio prima che l'impianto sia stato dichiarato conforme alle disposizioni della Direttiva

Il Presidente